

Transatec 1100 : A01

Transatec 1100 : A01

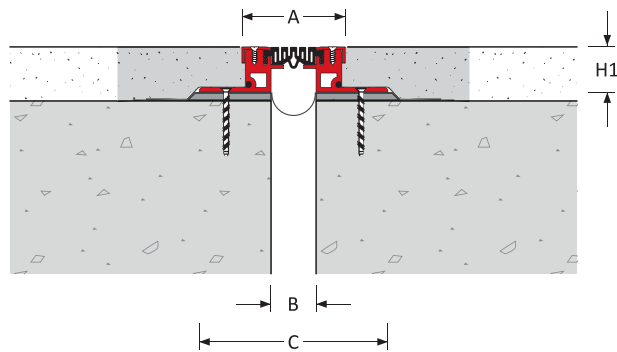

Wahlkriterien

Belastung

Produktdetails

Fugenposition	Fugenbreite B (mm)	Bewegungs- kapazität (mm)		Eurocode Rating				Produktabmessung		Sicht- breite A (mm)	Auflage- breite C (mm)	Produkt- nummer
		±	[Total]					Höhe H1 (mm)	H2 (mm)			
Boden/Boden	25	+16/-8	[24]					25,50	-	106	201	1100-A01-025-(H1)
	50	+25/-15	[40]	5 kN	31 kN	30 kN	-			115	210	1100-A01-050-(H1)
	75	+35/-25	[60]							140	235	1100-A01-075-(H1)

Geben Sie die gewünschte Höhe am Ende der Produktnummer (H) an.

Beispiel: Transatec 1100 : A01-050-025 bezeichnet ein Bewegungsfugenprofil für eine Fugenbreite von 50 mm und einer Höhe von 25 mm.

Transatec 1100 : A01 und A02 Profile sind standardmäßig mit Aluminiumscheuerleisten ausgestattet.

Technische Änderungen vorbehalten.

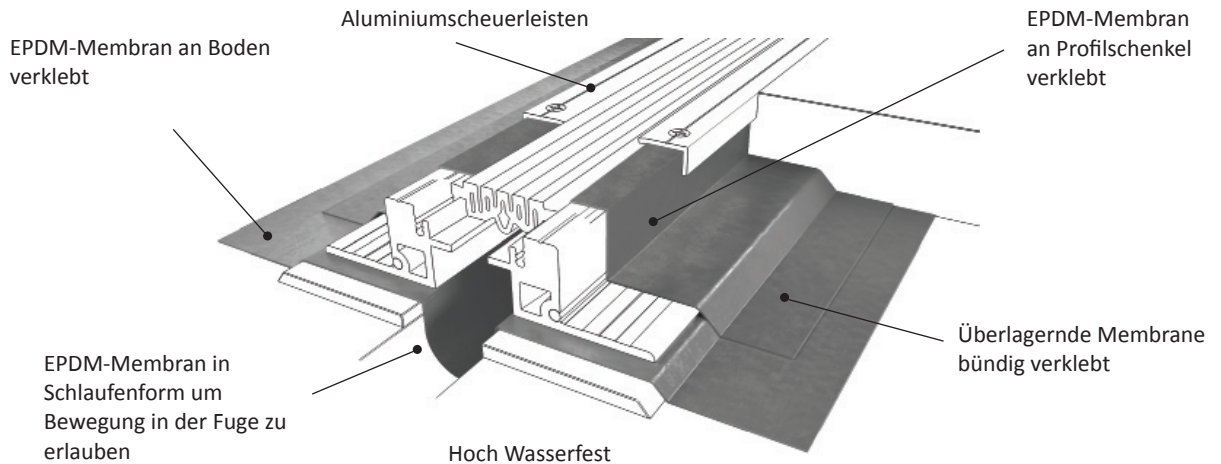

Eigenschaften

Oberfläche

Rutschhemmende Oberflächenstruktur
Linienförmige Oberflächenstruktur für größere
Bewegungsaufnahme

Das Profil entspricht den aktuellen ADA Standards (American
Disabilities Act)

Bewegung

Hervorragende Bewegungskapazität
ASTM E-1399 Klasse I: Thermik
Klasse II: Wind

Verkehrsbewegungen pro Tag

				
> 25,000	≤ 100	≤ 100	> 25,000	-

Systemoptionen

Fugenbreite	25, 50, 75 mm
Höhe	25, 50 mm
Materialtyp	Aluminium
Farben	Schwarz
Feuerbeständigkeit	Mit optionaler Brandschutzeinlage
Wasserfestigkeit	Mit optionaler EPDM-Einlage
Vormontage im Werk	Kontaktieren Sie bitte Vexcolt

Transatec 1100 : A01

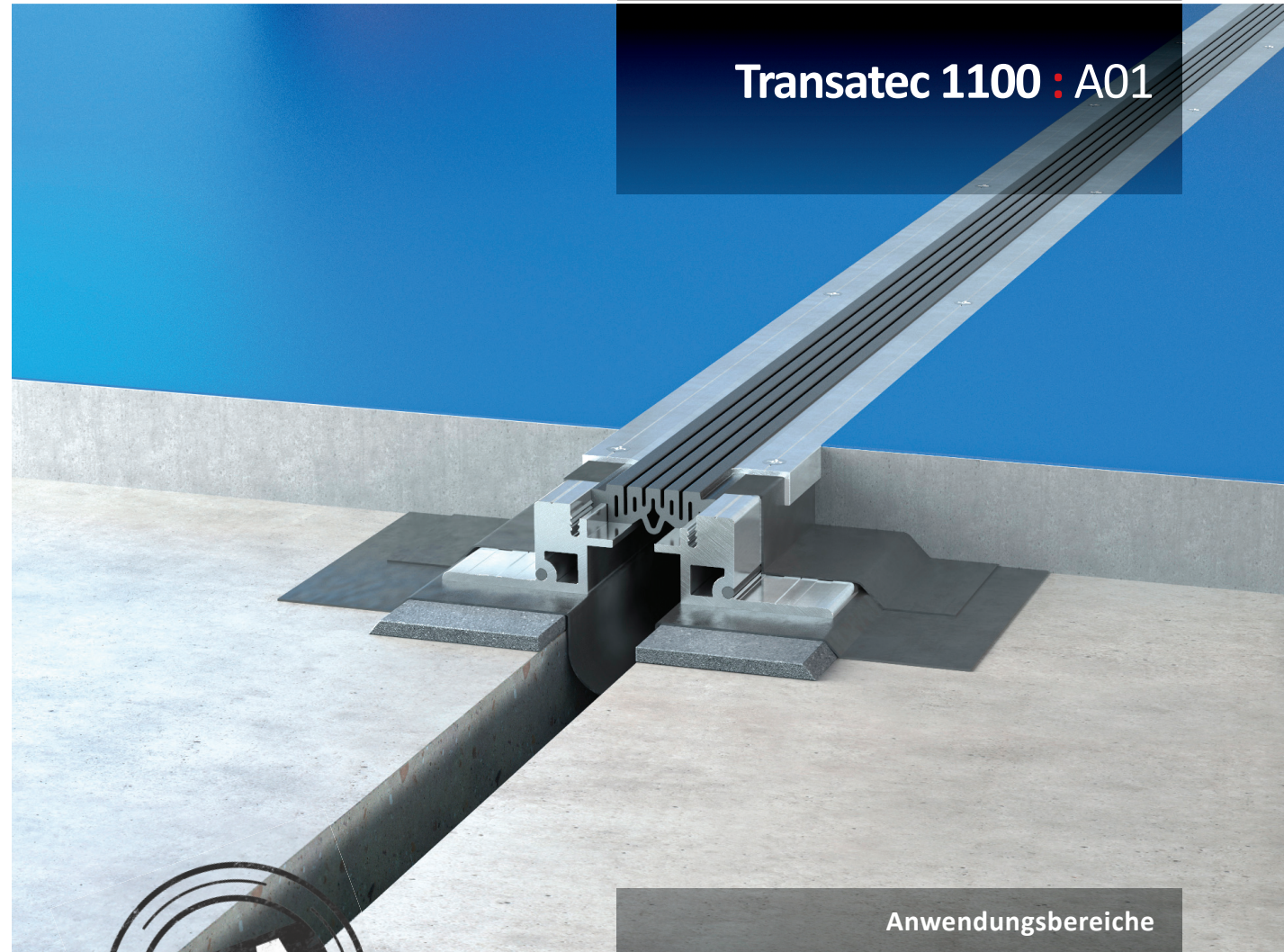

Anwendungsbereiche

Flughäfen | Einkaufszentren | Messehallen
Kaufhäuser | Lagerhallen | Fabriken | Markthallen
Museen | Bürogebäude & Hotels
Parkhäuser | Kulturstätten | Wohnbauten
Straßen & Brücken | Supermärkte | Shopping-
Centres | Stadien | Bahnhöfe & Metrostationen